



Vane pumps Service information

vane-type double pump / Flügelzellen-Doppelpumpe

pompe double à palettes / pompa doppia a palette

tipo bomba de paletas doble

T6EC - T6ECM - T6ECP

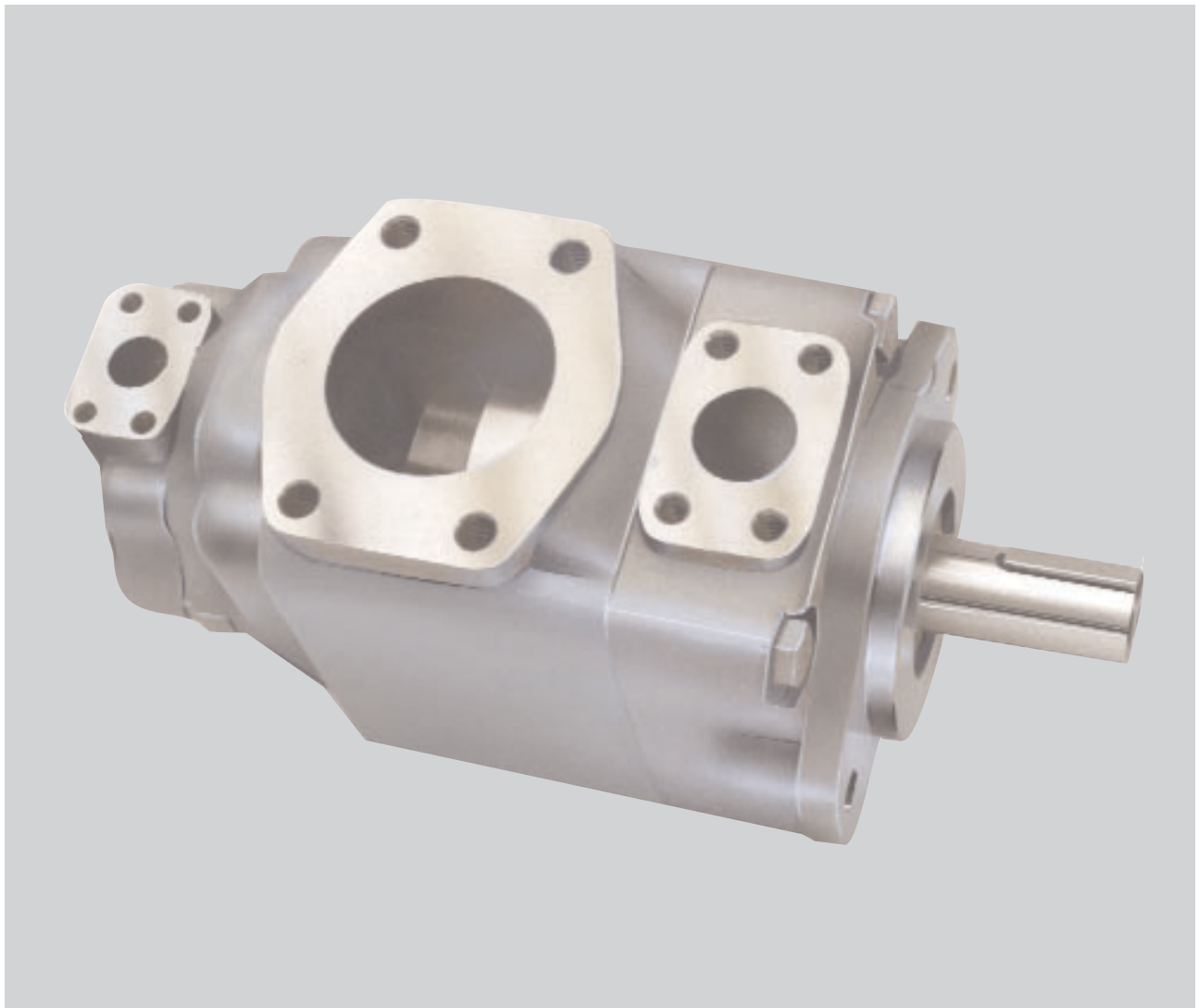

Publ. S1 - ML0507 - B

03 / 2003 / FB

Replaces : S1 - ML0507 - A

L25 - 10507 - 2

DENISON | **Hydraulics**

Recommended repair kits and assy's are bold printed
 Empfohlene Austausch - Baugruppen sind fett gedruckt
 Les pochettes de rechange recommandées sont imprimées en caractères gras
 I kit di ricambio consigliati sono indicati in grassetto
 Los juegos de reparacion recomendados y los conjuntos, estan en negrita

	Item - Pos. - Réf. - Pos.	
	22	35
Mounting torque		
Anziehdrehmoment	187 Nm	68 Nm
Couple de serrage	138 ft.lbs	50 ft.lbs
Coppia di serraggio		
Par de apriete		

T6EC

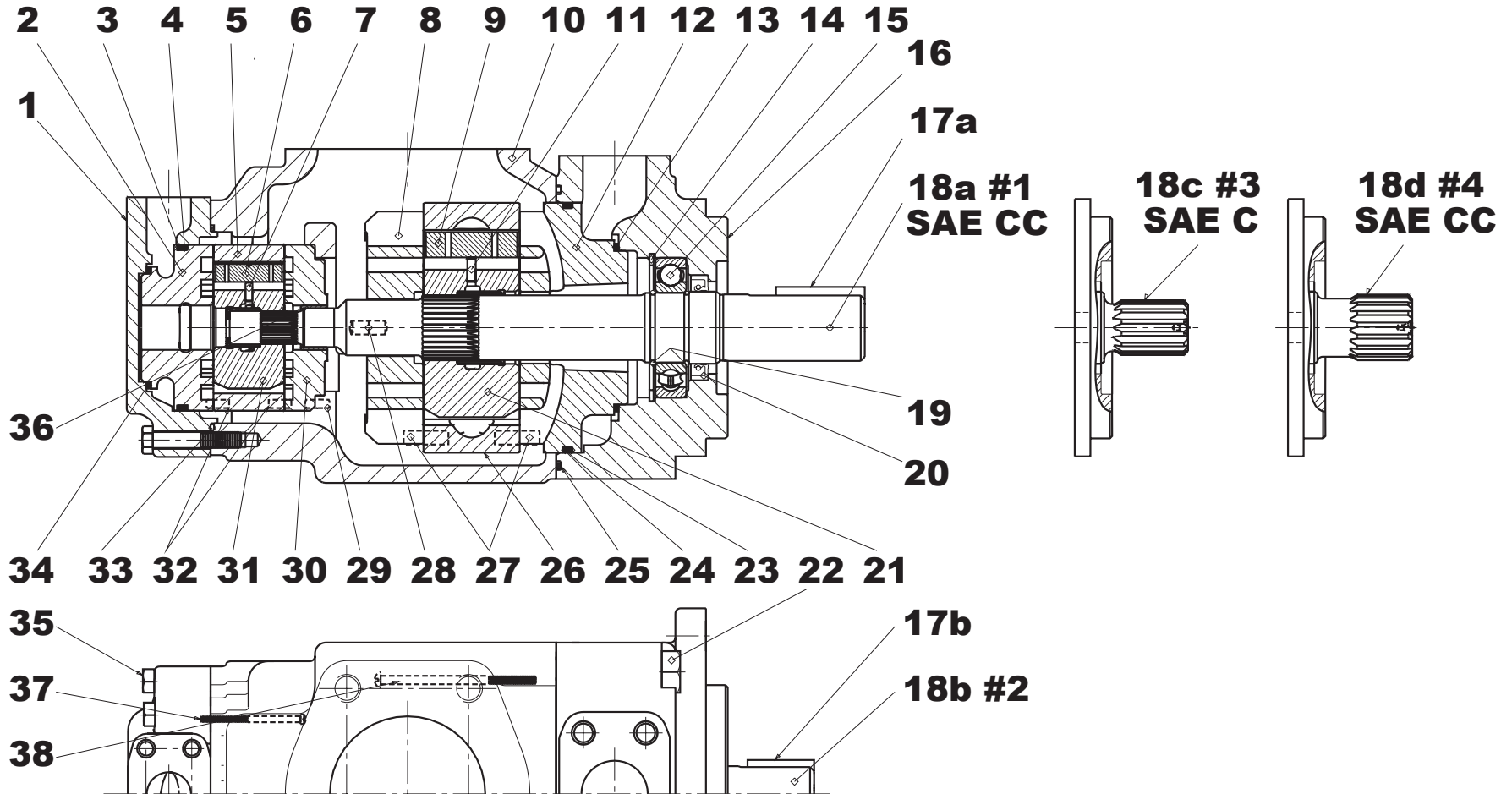

Recommended repair kits and assy's are bold printed
 Empfohlene Austausch - Baugruppen sind fett gedruckt
 Les pochettes de rechange recommandées sont imprimées en caractères gras
 I kit di ricambio consigliati sono indicati in grassetto
 Los juegos de reparacion recomendados y los conjuntos, estan en negrita

	Item - Pos. - Réf. - Pos.	
	22	35
Mounting torque		
Anziehdrehmoment	187 Nm	68 Nm
Couple de serrage	138 ft.lbs	50 ft.lbs
Coppia di serraggio		
Par de apriete		

T6ECM

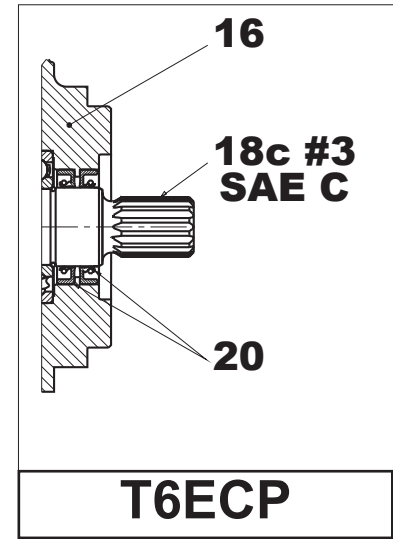
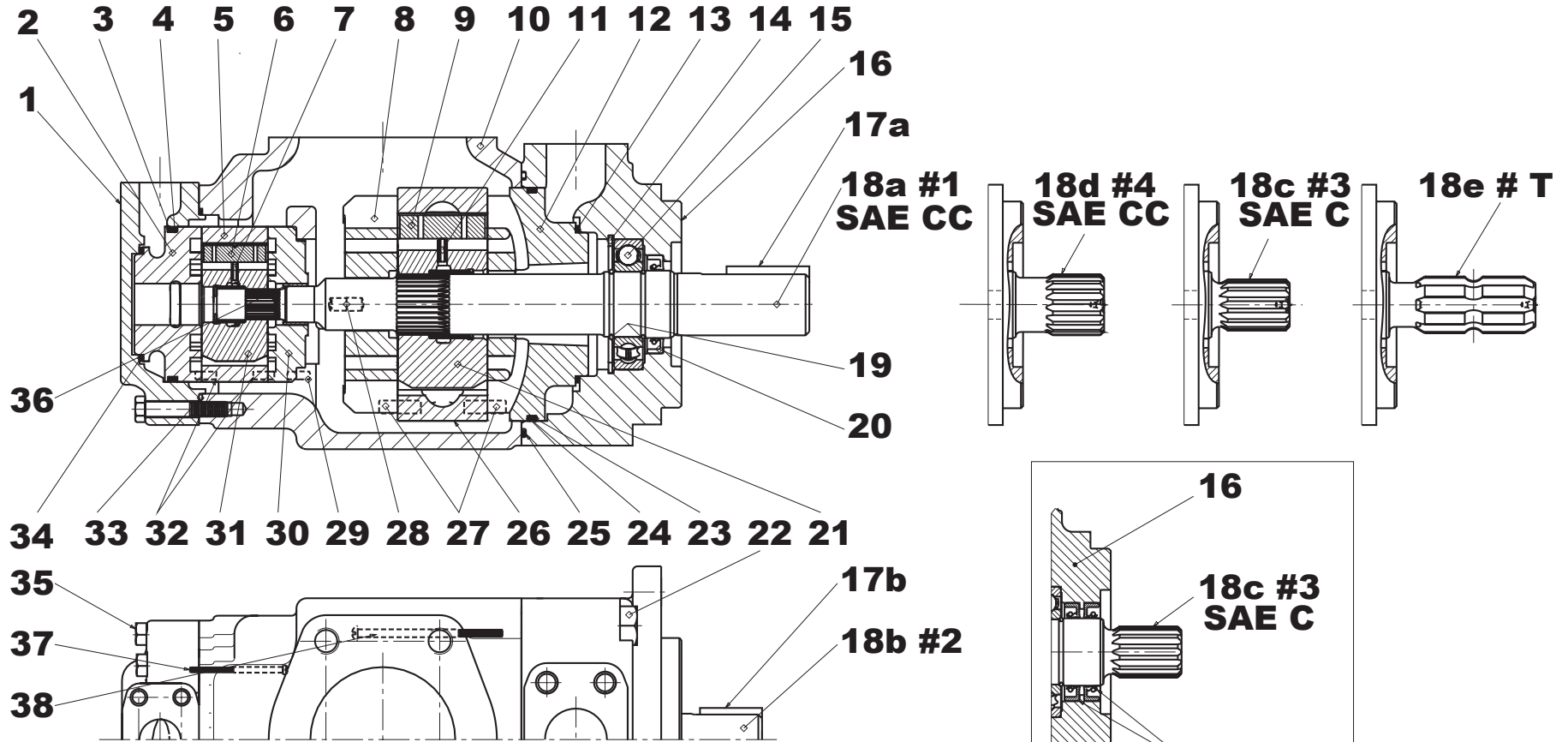

T6ECP

Item Pos. Réf. Pos.	Description Descrizione	Benennung Descripción	Description		Part N° Teil Nr. Code N° Cod. N° Referencia T6EC	Part N° Teil Nr. Code N° Cod. N° Referencia T6ECM-T6ECP	Qty Stück Qté Q.tà Cant.	
1	End cap <i>Coperchio</i>	Deckel <i>Tapa</i>	Chapeau		034.48579		1	
2	Port plate-pressure C.C.W. <i>Piatto distributore anter.antioraria</i>	Steuerplatte Linkslauf <i>Plato distribuidor-presión giro I</i>	Plaque pression rotation gauche	BL	034.59772		1	
	Port plate-pressure C.W. <i>Piatto distributore anter. oraria</i>	Steuerplatte Rechtslauf <i>Plato distribuidor-presión giro D</i>	Plaque pression rotation droite	BK	034.59773		1	
	Port plate-pressure <i>Piatto distributore anter.</i>	Steuerplatte <i>Plato distribuidor-presión</i>	Plaque pression	BJ		034.66453	1	
3	Sq. section seal <i>Guarnizione</i>	Dichtring <i>Junta seccion cuadrada</i>	Joint section carrée	BC	691.10238		1	
4	Back-up ring <i>Anello anti-estruzione</i>	Stützring <i>Anillo</i>	Bague anti-extrusion	BC	618.00010.3		1	
5	Cam ring 003 <i>Anello camma 003</i>	Hubring 003 <i>Aro volumetrico 003</i>	Came 003	B	034.59050		1	
	Cam ring 005 <i>Anello camma 005</i>	Hubring 005 <i>Aro volumetrico 005</i>	Came 005	B	034.59051		1	
	Cam ring 006 <i>Anello camma 006</i>	Hubring 006 <i>Aro volumetrico 006</i>	Came 006	B	03459052		1	
	Cam ring 008 <i>Anello camma 008</i>	Hubring 008 <i>Aro volumetrico 008</i>	Came 008	B	034.59053		1	
	Cam ring 010 <i>Anello camma 010</i>	Hubring 010 <i>Aro volumetrico 010</i>	Came 010	B	034.59054		1	
	Cam ring 012 <i>Anello camma 012</i>	Hubring 012 <i>Aro volumetrico 012</i>	Came 012	B	034.66595		1	
	Cam ring 014 <i>Anello camma 014</i>	Hubring 014 <i>Aro volumetrico 014</i>	Came 014	B	034.59206		1	
	Cam ring 017 <i>Anello camma 017</i>	Hubring 017 <i>Aro volumetrico 017</i>	Came 017	B	034.59207		1	
	Cam ring 020 <i>Anello camma 020</i>	Hubring 020 <i>Aro volumetrico 020</i>	Came 020	B	034.66607		1	
	Cam ring 022 <i>Anello camma 022</i>	Hubring 022 <i>Aro volumetrico 022</i>	Came 022	B	034.59208		1	
	Cam ring 025 <i>Anello camma 025</i>	Hubring 025 <i>Aro volumetrico 025</i>	Came 025	B	034.59209		1	
	Cam ring 028 <i>Anello camma 028</i>	Hubring 028 <i>Aro volumetrico 028</i>	Came 028	B	034.59245		1	
	Cam ring 031 <i>Anello camma 031</i>	Hubring 031 <i>Aro volumetrico 031</i>	Came 031	B	034.66843		1	
	6	Vane <i>Paletta</i>	Flügel <i>Paleta</i>	Palette	B	034.59099	034.66716	10
	7	Pin-vane holdout <i>Pistoncino di sostentamento</i>	Stößel <i>Espiga empuje paleta</i>	Poussoir de palette	B	034.59098	034.24982	10
8	Port plate-rear C.C.W. <i>Piatto distributore post. antioraria</i>	Steuerplatte Linkslauf <i>Plato distribuidor trasero giro I</i>	Plaque arrière rotation gauche	AM	034.59083		1	
	Port plate-rear C.W. <i>Piatto distributore post. oraria</i>	Steuerplatte Rechtslauf <i>Plato distribuidor trasero giro D</i>	Plaque arrière rotation droite	AN	034.59082		1	
9	Vane <i>Paletta</i>	Flügel <i>Paleta</i>	Palette	A	034.59162		12	
10	Housing <i>Corpo</i>	Gehäuse <i>Cuerpo</i>	Carter		034.70263		1	

Item Pos. Réf. Pos. Pos.	Description Descrizione	Benennung Descripción	Description		Part N° Teil Nr. Code N° Cod. N° Referencia T6EC	Part N° Teil Nr. Code N° Cod. N° Referencia T6ECM-T6ECP	Qty Stück Qté Q.tà Cant.
11	Pin-vane holdout <i>Pistoncino di sostentamento</i>	Stößel <i>Espiga empuje paleta</i>	Poussoir de palette	A	034.59161	034.70259	12
12	Port plate-pressure C.C.W. <i>Piatto distributore anter.antiararia</i>	Steuerplatte Linkslauf <i>Plato distribuidor-presión giro I</i>	Plaque pression rotation gauche		034.59160		1
	Port plate-pressure C.W. <i>Piatto distributore anter. oraria</i>	Steuerplatte Rechtslauf <i>Plato distribuidor-presión giro D</i>	Plaque pression rotation droite	A	034.59159		1
13	Sq. section seal <i>Guarnizione</i>	Dichtring <i>Junta seccion cuadrada</i>	Joint section carrée	AC	691.10237		1
14	Retaining ring <i>Anello elastico</i>	Sicherungsring <i>Anillo de retención</i>	Circlips		356.30315		1
15	Ball bearing <i>Cuscinetto a sfera</i>	Kugellager <i>Cojinete de bolas</i>	Roulement à billes	DEF GH	230.03208		1
16	Mounting cap <i>Coperchio anteriore</i>	Deckel <i>Tapa de montaje</i>	Chapeau de montage		034.70265		1
	Mounting cap (T6ECP) <i>Coperchio anteriore (T6ECP)</i>	Deckel (T6ECP) <i>Tapa de montaje (T6ECP)</i>	Chapeau de montage (T6ECP)			034.66746	1
17a	Key (code 1) <i>Chiavetta (codice 1)</i>	Paßfeder (Typ 1) <i>Chaveta (codigo 1)</i>	Clavette (code 1)	D	034.70330		1
17b	Key (code 2) <i>Chiavetta (codice 2)</i>	Paßfeder (Typ 2) <i>Chaveta (codigo 2)</i>	Clavette (code 2)	E	034.49676		1
18a	Shaft (keyed) (code1) <i>Albero a chiavetta (codice 1)</i>	Welle für Paßfeder (Typ 1) <i>Eje chaveteado (codigo 1)</i>	Arbre à clavette (code 1)	D	034.71408		1
18b	Shaft (keyed) (code 2) <i>Albero a chiavetta (codice 2)</i>	Welle für Paßfeder (Typ 2) <i>Eje chaveteado (codigo 2)</i>	Arbre à clavette (code 2)	E	034.66891		1
18c	Shaft (splined) (code 3) <i>Albero a scanalato (codice 3)</i>	Vielkeilwelle (Typ 3) <i>Eje estriado (codigo 3)</i>	Arbre à cannelures (code 3)	F	034.71315		1
	Shaft (splined) (code 3) (T6ECP) <i>Albero a scanalato (codice 3) (T6ECP)</i>	Vielkeilwelle (Typ 3) (T6ECP) <i>Eje estriado (codigo 3) (T6ECP)</i>	Arbre à cannelures (code 3) (T6ECP)	F		034.66753	1
18d	Shaft (splined) (code 4) <i>Albero scanalato (codice 4)</i>	Vielkeilwelle (Typ 4) <i>Eje estriado (codigo 4)</i>	Arbre à cannelures (code 4)	G	034.71409		1
18e	Shaft (splined) (code T) <i>Albero scanalato (codice T)</i>	Vielkeilwelle (Typ T) <i>Eje estriado (codigo T)</i>	Arbre à cannelures (code T)	H		034.66700	1
19	Round section ring <i>Anello elastico</i>	Sicherungsring <i>Anillo tórico</i>	Anneau	DEF GH	034.70866		2
20	Shaft seal (S1 - 0,7 bar) <i>Paraolio (S1 - 0,7 bar)</i>	Simmerring (S1 - 0,7 bar) <i>Reten eje (S1 - 0,7 bar)</i>	Joint d'arbre (S1 - 0,7 bar)	C	620.82064		1
	Shaft seal (S1 - 0,7 bar) (T6ECP) <i>Paraolio (S1 - 0,7 bar) (T6ECP)</i>	Simmerring (S1 - 0,7 bar) (T6ECP) <i>Reten eje (S1 - 0,7 bar) (T6ECP)</i>	Joint d'arbre (S1 - 0,7 bar) (T6ECP)	C	620.82064		2
	Shaft seal (S4 - S5 - 7 bar) <i>Paraolio (S4 - S5 - 7 bar)</i>	Simmerring (S4 - S5 - 7 bar) <i>Reten eje (S4 - S5 - 7 bar)</i>	Joint d'arbre (S4 - S5 - 7 bar)	C	620.82072		1
21	Rotor-insert ass'y <i>Insieme rotore</i>	Rotor <i>Conjunto rotor</i>	Rotor et douille ass.	A	S24.10185	S24.30019	1
22	Screw <i>Vite</i>	Schraube <i>Tornille</i>	Vis		306.40216		4
23	Sq. section seal <i>Guarnizione</i>	Dichtring <i>Junta seccion cuadrada</i>	Joint section carrée	AC	691.10253		1
24	Back-up ring <i>Anello anti-estrusione</i>	Stützring <i>Anillo</i>	Bague anti-extrusion	AC	618.00012.3		1
25	Sq. section seal <i>Guarnizione</i>	Dichtring <i>Junta seccion cuadrada</i>	Joint section carrée	AC	671.10259		1

Item Pos. Réf. Pos. Pos.	Description Descrizione	Benennung Descripción	Description		Part N° Teil Nr. Code N° Cod. N° Referencia T6EC	Part N° Teil Nr. Code N° Cod. N° Referencia T6ECM-T6ECP	Qty Stück Qté Q.tà Cant.	
26	Cam ring 042 <i>Anello camma 042</i>	Hubring 042 <i>Aro volumetrico 042</i>	Came 042	A	034.66899		1	
	Cam ring 045 <i>Anello camma 045</i>	Hubring 045 <i>Aro volumetrico 045</i>	Came 045	A	034.59164		1	
	Cam ring 050 <i>Anello camma 050</i>	Hubring 050 <i>Aro volumetrico 050</i>	Came 050	A	034.66744		1	
	Cam ring 052 <i>Anello camma 052</i>	Hubring 052 <i>Aro volumetrico 052</i>	Came 052	A	034.59165		1	
	Cam ring 062 <i>Anello camma 062</i>	Hubring 062 <i>Aro volumetrico 062</i>	Came 062	A	034.59166		1	
	Cam ring 066 <i>Anello camma 066</i>	Hubring 066 <i>Aro volumetrico 066</i>	Came 066	A	034.59167		1	
	Cam ring 072 <i>Anello camma 072</i>	Hubring 072 <i>Aro volumetrico 072</i>	Came 072	A	034.66736		1	
	27	Dowel pin <i>Spina</i>	Zentrierstift <i>Pasador</i>	Goupille	A	324.22016		2
	28	Dowel pin <i>Spina</i>	Zentrierstift <i>Pasador</i>	Goupille	AMN	323.82014		1
	29	Dowel pin <i>Spina</i>	Zentrierstift <i>Pasador</i>	Goupille	BJ KL	323.82010		1
30	Port plate-rear C.C.W. <i>Piatto distributore post. antioraria</i>	Steuerplatte Linkslauf <i>Plato distribuidor trasero giro I</i>	Plaque arrière rotation gauche	BJ	034.59776		1	
	Port plate-rear C.W. <i>Piatto distributore post. oraria</i>	Steuerplatte Rechtslauf <i>Plato distribuidor trasero giro D</i>	Plaque arrière rotation droite	BK	034.59777		1	
	Port plate-rear <i>Piatto distributore post.</i>	Steuerplatte <i>Plato distribuidor trasero</i>	Plaque arrière	BL		034.59118	1	
31	Rotor-insert ass'y <i>Insieme rotore</i>	Rotor <i>Conjunto rotor</i>	Rotor et douille ass.	B	S24.10116	S24.30049	1	
32	Dowel pin <i>Spina</i>	Zentrierstift <i>Pasador</i>	Goupille	B	324.21208		2	
33	Sq. section seal <i>Guarnizione</i>	Dichtring <i>Junta seccion cuadrada</i>	Joint section carrée	BC	671.10156		1	
34	Sq. section seal <i>Guarnizione</i>	Dichtring <i>Junta seccion cuadrada</i>	Joint section carrée	BC	691.10229		1	
35	Screw <i>Vite</i>	Schraube <i>Tornille</i>	Vis	B	306.40111		7	
36	Bush <i>Bussola</i>	Buchse <i>Cojinete de fricción</i>	Bague		034.70868		1	
37	Screw <i>Vite</i>	Schraube <i>Tornille</i>	Vis	BJ KL	317.06266		2	
38	Screw <i>Vite</i>	Schraube <i>Tornille</i>	Vis	A	310.10340		2	

Item Pos. Ref. Pos.	Description Descrizione	Benennung Descripcion	Description	Part N° Teil Nr. Code N° Cod. N° Referencia T6EC	Part N° Teil Nr. Code N° Cod. N° Referencia T6ECM-T6ECP	Qty Stück Qté Q.tà Cant.
	REPAIR KIT KIT DI RICAMBIO	AUSTAUSCH-BAUGRUPPEN CUNJUNTO REPARACION	POCHETTES RECHANGES			
A	Cart. and plate ass'y 042 C.W. (P1) Ins. cart. 042 oraria (P1)	Pumpeneinheit 042 Rechtslauf (P1) Conjunto cart. y platos 042 giro d. (P1)	Cart. et plaque ass. 042 rot. d. (P1)	S24.49390	S24.49394	1
A	Cart. and plate ass'y 042 C.C.W. (P1) Ins. cart. 042 antioraria (P1)	Pumpeneinheit 042 Linkslauf (P1) Conjunto cart. y platos 042 giro i. (P1)	Cart. et plaque ass. 042 rot. g. (P1)	S24.49391	S24.49395	1
A	Cart. and plate ass'y 045 C.W. (P1) Ins. cart. 045 oraria (P1)	Pumpeneinheit 045 Rechtslauf (P1) Conjunto cart. y platos 045 giro d. (P1)	Cart. et plaque ass. 045 rot. d. (P1)	S24.10205	S24.40377	1
A	Cart. and plate ass'y 045 C.C.W. (P1) Ins. cart. 045 antioraria (P1)	Pumpeneinheit 045 Linkslauf (P1) Conjunto cart. y platos 045 giro i. (P1)	Cart. et plaque ass. 045 rot. g. (P1)	S24.10206	S24.40378	1
A	Cart. and plate ass'y 050 C.W. (P1) Ins. cart. 050 oraria (P1)	Pumpeneinheit 050 Rechtslauf (P1) Conjunto cart. y platos 050 giro d. (P1)	Cart. et plaque ass. 050 rot. d. (P1)	S24.40769	S24.40771	1
A	Cart. and plate ass'y 050 C.C.W. (P1) Ins. cart. 050 antioraria (P1)	Pumpeneinheit 050 Linkslauf (P1) Conjunto cart. y platos 050 giro i. (P1)	Cart. et plaque ass. 050 rot. g. (P1)	S24.40770	S24.40772	1
A	Cart. and plate ass'y 052 C.W. (P1) Ins. cart. 052 oraria (P1)	Pumpeneinheit 052 Rechtslauf (P1) Conjunto cart. y platos 052 giro d. (P1)	Cart. et plaque ass. 052 rot. d. (P1)	S24.10207	S24.40379	1
A	Cart. and plate ass'y 052 C.C.W. (P1) Ins. cart. 052 antioraria (P1)	Pumpeneinheit 052 Linkslauf (P1) Conjunto cart. y platos 052 giro i. (P1)	Cart. et plaque ass. 052 rot. g. (P1)	S24.10208	S24.40380	1
A	Cart. and plate ass'y 062 C.W. (P1) Ins. cart. 062 oraria (P1)	Pumpeneinheit 062 Rechtslauf (P1) Conjunto cart. y platos 062 giro d. (P1)	Cart. et plaque ass. 062 rot. d. (P1)	S24.10209	S24.40381	1
A	Cart. and plate ass'y 062 C.C.W. (P1) Ins. cart. 062 antioraria (P1)	Pumpeneinheit 062 Linkslauf (P1) Conjunto cart. y platos 062 giro i. (P1)	Cart. et plaque ass. 062 rot. g. (P1)	S24.10210	S24.40382	1
A	Cart. and plate ass'y 066 C.W. (P1) Ins. cart. 066 oraria (P1)	Pumpeneinheit 066 Rechtslauf (P1) Conjunto cart. y platos 066 giro d. (P1)	Cart. et plaque ass. 066 rot. d. (P1)	S24.10211	S24.40383	1
A	Cart. and plate ass'y 066 C.C.W. (P1) Ins. cart. 066 antioraria (P1)	Pumpeneinheit 066 Linkslauf (P1) Conjunto cart. y platos 066 giro i. (P1)	Cart. et plaque ass. 066 rot. g. (P1)	S24.10212	S24.40384	1
A	Cart. and plate ass'y 072 C.W. (P1) Ins. cart. 072 oraria (P1)	Pumpeneinheit 072 Rechtslauf (P2) Conjunto cart. y platos 072 giro d. (P1)	Cart. et plaque ass. 072 rot. d. (P1)	S24.40375	S24.40385	1
A	Cart. and plate ass'y 072 C.C.W. (P1) Ins. cart. 072 antioraria (P1)	Pumpeneinheit 072 Linkslauf (P1) Conjunto cart. y platos 072 giro i. (P1)	Cart. et plaque ass. 072 rot. g. (P1)	S24.40376	S24.40386	1
B	Cart. and plate ass'y *03 C.W. (P2) Ins. cart. *03 oraria (P2)	Pumpeneinheit *03 Rechtslauf (P2) Conjunto cart. y platos *03 giro d. (P2)	Cart. et plaque ass. *03 rot. d. (P2)	S24.10767	S24.40175	1
B	Cart. and plate ass'y *03 C.C.W. (P2) Ins. cart. *03 antioraria (P2)	Pumpeneinheit *03 Linkslauf (P2) Conjunto cart. y platos *03 giro i. (P2)	Cart. et plaque ass. *03 rot. g. (P2)	S24.10768	S24.40176	1
B	Cart. and plate ass'y *05 C.W. (P2) Ins. cart. *05 oraria (P2)	Pumpeneinheit *05 Rechtslauf (P2) Conjunto cart. y platos *05 giro d. (P2)	Cart. et plaque ass. *05 rot. d. (P2)	S24.10769	S24.40177	1
B	Cart. and plate ass'y *05 C.C.W. (P2) Ins. cart. *05 antioraria (P2)	Pumpeneinheit *05 Linkslauf (P2) Conjunto cart. y platos *05 giro i. (P2)	Cart. et plaque ass. *05 rot. g. (P2)	S24.10770	S24.40178	1
B	Cart. and plate ass'y *06 C.W. (P2) Ins. cart. *06 oraria (P2)	Pumpeneinheit *06 Rechtslauf (P2) Conjunto cart. y platos *06 giro d. (P2)	Cart. et plaque ass. *06 rot. d. (P2)	S24.10771	S24.40179	1
B	Cart. and plate ass'y *06 C.C.W. (P2) Ins. cart. *06 antioraria (P2)	Pumpeneinheit *06 Linkslauf (P2) Conjunto cart. y platos *06 giro i. (P2)	Cart. et plaque ass. *06 rot. g. (P2)	S24.10772	S24.40180	1
B	Cart. and plate ass'y *08 C.W. (P2) Ins. cart. *08 oraria (P2)	Pumpeneinheit *08 Rechtslauf (P2) Conjunto cart. y platos *08 giro d. (P2)	Cart. et plaque ass. *08 rot. d. (P2)	S24.10773	S24.40181	1
B	Cart. and plate ass'y *08 C.C.W. (P2) Ins. cart. *08 antioraria (P2)	Pumpeneinheit *08 Linkslauf (P2) Conjunto cart. y platos *08 giro i. (P2)	Cart. et plaque ass. *08 rot. g. (P2)	S24.10774	S24.40182	1
B	Cart. and plate ass'y *10 C.W. (P2) Ins. cart. *10 oraria (P2)	Pumpeneinheit *10 Rechtslauf (P2) Conjunto cart. y platos *10 giro d. (P2)	Cart. et plaque ass. *10 rot. d. (P2)	S24.10775	S24.40183	1
B	Cart. and plate ass'y *10 C.C.W. (P2) Ins. cart. *10 antioraria (P2)	Pumpeneinheit *10 Linkslauf (P2) Conjunto cart. y platos *10 giro i. (P2)	Cart. et plaque ass. *10 rot. g. (P2)	S24.10776	S24.40184	1

Item Pos. Réf. Pos. Pos.	Description Descrizione	Benennung Descripcion	Description	Part N° Teil Nr. Code N° Cod. N° Referencia T6EC	Part N° Teil Nr. Code N° Cod. N° Referencia T6ECM-T6ECP	Qty Stück Qté Q.tà Cant.
B	Cart. and plate ass'y *12 C.W. (P2) <i>Ins. cart. *12 oraria (P2)</i>	Pumpeneinheit *12 Rechtslauf (P2) <i>Conjunto cart. y platos *12 giro d. (P2)</i>	Cart. et plaque ass. *12 rot. d. (P2)	S24.26480	S24.40185	1
B	Cart. and plate ass'y *12 C.C.W. (P2) <i>Ins. cart. *12 antioraria (P2)</i>	Pumpeneinheit *12 Linkslauf (P2) <i>Conjunto cart. y platos *12 giro i. (P2)</i>	Cart. et plaque ass. *12 rot. g. (P2)	S24.26481	S24.40186	1
B	Cart. and plate ass'y *14 C.W. (P2) <i>Ins. cart. *14 oraria (P2)</i>	Pumpeneinheit *14 Rechtslauf (P2) <i>Conjunto cart. y platos *14 giro d. (P2)</i>	Cart. et plaque ass. *14 rot. d. (P2)	S24.10777	S24.40187	1
B	Cart. and plate ass'y *14 C.C.W. (P2) <i>Ins. cart. *14 antioraria (P2)</i>	Pumpeneinheit *14 Linkslauf (P2) <i>Conjunto cart. y platos *14 giro i. (P2)</i>	Cart. et plaque ass. *14 rot. g. (P2)	S24.10778	S24.40188	1
B	Cart. and plate ass'y *17 C.W. (P2) <i>Ins. cart. *17 oraria (P2)</i>	Pumpeneinheit *17 Rechtslauf (P2) <i>Conjunto cart. y platos *17 giro d. (P2)</i>	Cart. et plaque ass. *17 rot. d. (P2)	S24.10779	S24.40189	1
B	Cart. and plate ass'y *17 C.C.W. (P2) <i>Ins. cart. *17 antioraria (P2)</i>	Pumpeneinheit *17 Linkslauf (P2) <i>Conjunto cart. y platos *17 giro i. (P2)</i>	Cart. et plaque ass. *17 rot. g. (P2)	S24.10780	S24.40190	1
B	Cart. and plate ass'y *20 C.W. (P2) <i>Ins. cart. *20 oraria (P2)</i>	Pumpeneinheit *20 Rechtslauf (P2) <i>Conjunto cart. y platos *20 giro d. (P2)</i>	Cart. et plaque ass. *20 rot. d. (P2)	S24.40234	S24.40191	1
B	Cart. and plate ass'y *20 C.C.W. (P2) <i>Ins. cart. *20 antioraria (P2)</i>	Pumpeneinheit *20 Linkslauf (P2) <i>Conjunto cart. y platos *20 giro i. (P2)</i>	Cart. et plaque ass. *20 rot. g. (P2)	S24.40235	S24.40192	1
B	Cart. and plate ass'y *22 C.W. (P2) <i>Ins. cart. *22 oraria (P2)</i>	Pumpeneinheit *22 Rechtslauf (P2) <i>Conjunto cart. y platos *22 giro d. (P2)</i>	Cart. et plaque ass. *22 rot. d. (P2)	S24.10781	S24.40193	1
B	Cart. and plate ass'y *22 C.C.W. (P2) <i>Ins. cart. *22 antioraria (P2)</i>	Pumpeneinheit *22 Linkslauf (P2) <i>Conjunto cart. y platos *22 giro i. (P2)</i>	Cart. et plaque ass. *22 rot. g. (P2)	S24.10782	S24.40194	1
B	Cart. and plate ass'y *25 C.W. (P2) <i>Ins. cart. *25 oraria (P2)</i>	Pumpeneinheit *25 Rechtslauf (P2) <i>Conjunto cart. y platos *25 giro d. (P2)</i>	Cart. et plaque ass. *25 rot. d. (P2)	S24.10783	S24.40195	1
B	Cart. and plate ass'y *25 C.C.W. (P2) <i>Ins. cart. *25 antioraria (P2)</i>	Pumpeneinheit *25 Linkslauf (P2) <i>Conjunto cart. y platos *25 giro i. (P2)</i>	Cart. et plaque ass. *25 rot. g. (P2)	S24.10784	S24.40196	1
B	Cart. and plate ass'y *28 C.W. (P2) <i>Ins. cart. *28 oraria (P2)</i>	Pumpeneinheit *28 Rechtslauf (P2) <i>Conjunto cart. y platos *28 giro d. (P2)</i>	Cart. et plaque ass. *28 rot. d. (P2)	S14.97722	S24.40197	1
B	Cart. and plate ass'y *28 C.C.W. (P2) <i>Ins. cart. *28 antioraria (P2)</i>	Pumpeneinheit *28 Linkslauf (P2) <i>Conjunto cart. y platos *28 giro i. (P2)</i>	Cart. et plaque ass. *28 rot. g. (P2)	S24.25791	S24.40198	1
B	Cart. and plate ass'y *31 C.W. (P2) <i>Ins. cart. *31 oraria (P2)</i>	Pumpeneinheit *31 Rechtslauf (P2) <i>Conjunto cart. y platos *31 giro d. (P2)</i>	Cart. et plaque ass. *31 rot. d. (P2)	S24.45789	S24.45795	1
B	Cart. and plate ass'y *31 C.C.W. (P2) <i>Ins. cart. *31 antioraria (P2)</i>	Pumpeneinheit *31 Linkslauf (P2) <i>Conjunto cart. y platos *31 giro i. (P2)</i>	Cart. et plaque ass. *31 rot. g. (P2)	S24.45790	S24.45796	1
C	Seal kit (S1 - 0,7 bar) <i>Serie guarnizioni (S1 - 0,7 bar)</i>	Dichtringsatz (S1 - 0,7 bar) <i>Juego de juntas (S1 - 0,7 bar)</i>	Pochette de joint (S1 - 0,7 bar)	S24.10242		1
C	Seal kit (S1 - 0,7 bar) (T6ECP) <i>Serie guarnizioni (S1 - 0,7 bar) (T6ECP)</i>	Dichtringsatz (S1 - 0,7 bar) (T6ECP) <i>Juego de juntas (S1 - 0,7 bar) (T6ECP)</i>	Pochette de joint (S1 - 0,7 bar) (T6ECP)	S24.40365		1
C	Seal kit (S4 - 7 bar) <i>Serie guarnizioni (S4 - 7 bar)</i>	Dichtringsatz (S4 - 7 bar) <i>Juego de juntas (S4 - 7 bar)</i>	Pochette de joint (S4 - 7 bar)	S24.10242.4		1
C	Seal kit (S5 - 7 bar) <i>Serie guarnizioni (S5 - 7 bar)</i>	Dichtringsatz (S5 - 7 bar) <i>Juego de juntas (S5 - 7 bar)</i>	Pochette de joint (S5 - 7 bar)	S24.10242.5		1
D	Shaft and bearing ass'y (code 1) <i>Ins. albero (codice 1)</i>	Baugruppe (Welle u. Lager) (Typ 1) <i>Conjunto eje cojinete (codigo 1)</i>	Arbre et roulement ass. (code 1)	S14.28178		1
E	Shaft and bearing ass'y (code 2) <i>Ins. albero (codice 2)</i>	Baugruppe (Welle u. Lager) (Typ 2) <i>Conjunto eje cojinete (codigo 2)</i>	Arbre et roulement ass. (code 2)	S24.49213		1
F	Shaft and bearing ass'y (code 3) <i>Ins. albero (codice 3)</i>	Baugruppe (Welle u. Lager) (Typ 3) <i>Conjunto eje cojinete (codigo 3)</i>	Arbre et roulement ass. (code 3)	S24.28176		1
F	Shaft and bearing ass'y (code 3) (T6ECP) <i>Ins. albero (codice 3) (T6ECP)</i>	Baugruppe (Welle u. Lager) (Typ 3) (T6ECP) <i>Conjunto eje cojinete (codigo 3) (T6ECP)</i>	Arbre et roulement ass. (code 3) (T6ECP)	S24.40364		1
G	Shaft and bearing ass'y (code 4) <i>Ins. albero (codice 4)</i>	Baugruppe (Welle u. Lager) (Typ 4) <i>Conjunto eje cojinete (codigo 4)</i>	Arbre et roulement ass. (code 4)	S14.28177		1

Model Code

Typenschlüssel

Désignation - type

Model number :

Typenbezeichnung :

Numéro du modèle :

T6EC . - 066 - 022 - 1 R 00 - B 1 - ..

Series

Baureihe

Série

One letter can be added to specify special parts in series

Optionen

Une lettre peut être ajoutée pour spécifier les pièces spéciales dans la série.

Cam ring for P1

Hubring P1

Came pour P1

(Volumetric displacement) (ml/rev.)

(Geometrisches Fördervolumen) (cm³/U)

(Cylindrée théorique) (cm³/tr)

042 = 132,3

052 = 164,8

072 = 227,1

045 = 142,4

062 = 196,7

050 = 158,5

066 = 213,3

Cam ring for P2

Hubring P2

Came pour P2

(Volumetric displacement) (ml/rev.)

(Geometrisches Fördervolumen) (cm³/U)

(Cylindrée théorique) (cm³/tr)

003 = 10,8

012 = 37,1

022 = 70,3

005 = 17,2

014 = 46,0

025 = 79,3

006 = 21,3

017 = 58,3

028 = 88,8

008 = 26,4

020 = 63,8

010 = 34,1

Type of shaft

Art der Welle

Type d'arbre

1 = keyed (SAE CC)

1 = Paßfederwelle (SAE CC)

1 = à clavette (SAE CC)

2 = keyed (no SAE)

2 = Paßfederwelle (no SAE)

2 = à clavette (no SAE)

3 = splined (SAE C)

3 = Vielkeilwelle (SAE C)

3 = à cannelures (SAE C)

4 = splined (SAE CC)

4 = Vielkeilwelle (SAE CC)

4 = à cannelures (SAE CC)

Direction of rotation

Drehrichtung

Sens de rotation

R = Clockwise

R = Rechtslauf

R = à droite

L = Counter-clockwise

L = Linkslauf

L = à gauche

Porting combination

Lage der Anschlüsse

Combinaison des orifices

00 = standard

0 = standard

00 = standard

Design letter

Ausführungsbuchstabe

Conception

Seal class

Dichtungs-klasse

Classe de joint

1 = S1 - BUNA N

1 = S1 - BUNA N

1 = S1 - BUNA N

4 = S4 - EPDM

4 = S4 - EPDM

4 = S4 - EPDM

5 = S5 - VITON

5 = S5 - VITON

5 = S5 - VITON

Modifications

Modifikationen

Modifications

Designazione

Clave de designación

Sigla :

Referencia modelo :

T6EC - **066** - **022** - **1** **R** **00** - **B** **1** - ..

Serie _____

Serie _____

Una lettera può essere aggiunta per specificare parti speciali nella serie

Una letra puede ser añadida para especificar piezas especiales en la serie

Tipo di cartuccia P1

(Cilindrata) (ml/giro)

042 = 132,3

045 = 142,4

050 = 158,5

052 = 164,8

Aro volumetrico para P1

(Cilindrada) (ml/rev)

062 = 196,7

066 = 213,3

072 = 227,1

Tipo di cartuccia P2

(Cilindrata) (ml/giro)

003 = 10,8

005 = 17,2

006 = 21,3

008 = 26,4

010 = 34,1

012 = 37,1

014 = 46,0

Aro volumetrico para P2

(Cilindrada) (ml/rev)

017 = 58,3

020 = 63,8

022 = 70,3

025 = 79,3

028 = 88,8

031 = 100,0

Tipo di albero

1 = a chiavetta (SAE CC)

2 = a chiavetta (no SAE)

3 = scanalato (SAE C)

4 = scanalato (SAE CC)

Tipo de eje

1 = chaveteado (SAE CC)

2 = chaveteado (no SAE)

3 = estriado (SAE C)

4 = estriado (SAE CC)

Senso di rotazione

R =orario

L = Antiorario

Sentido de giro

R = Derecha

L = Izquierda

Orientamento delle bocche

00 = standard

Posición de bocas

00 = estándar

Disegno

Letra de diseño

Tipo di guarnizioni

1 = S1 - BUNA N

4 = S4 - EPDM

5 = S5 - VITON

Clase de juntas

1 = S1 - BUNA N

4 = S4 - EPDM

5 = S5 - VITON

Modifiche

Modificaciones

Model Code

Typenschlüssel

Désignation - type

Model number :

Typenbezeichnung :

Numéro du modèle :

T6EC* - 066 - B22 - 1 R 00 - C 1 - ..

Series M = Mobile 1 shaft seal
Series P = Mobile 2 shaft seals

Version M = Mobil, 1 Wellendichtung
Version P = Mobil, 2 Wellendichtung

Série M = Mobile 1 joint d'arbre
Série P = Mobile 2 joints d'arbre

One letter can be added to specify special parts in series

Optionen

Une lettre peut être ajoutée pour spécifier les pièces spéciales dans la série.

Cam ring for P1

(Volumetric displacement) (ml/rev.)

042 = 132,3

045 = 142,4

050 = 158,5

Hubring P1

(Geometrisches Fördervolumen) (cm³/U)

052 = 164,8

062 = 196,7

066 = 213,3

Came pour P1

(Cylindrée théorique) (cm³/tr)

072 = 227,1

Cam ring for P2

(Volumetric displacement) (ml/rev.)

B03 = 10,8

B05 = 17,2

B06 = 21,3

B08 = 26,4

B10 = 34,1

Hubring P2

(Geometrisches Fördervolumen) (cm³/U)

B12 = 37,1

B14 = 46,0

B17 = 58,3

B20 = 63,8

Came pour P2

(Cylindrée théorique) (cm³/tr)

B22 = 70,3

B25 = 79,3

B28 = 88,8

B31 = 100,0

Type of shaft

M version

1 = keyed (SAE CC)

2 = keyed (no SAE)

3 = splined (SAE C)

4 = splined (SAE CC)

T = splined (SAE J718c)

P version

3 = splined (no SAE)

Art der Welle

Version M

1 = Paßfederwelle (SAE CC)

2 = Paßfederwelle (no SAE)

3 = Vielkeilwelle (SAE C)

4 = Vielkeilwelle (SAE CC)

T = Vielkeilwelle (SAE J718c)

Version P

3 = Vielkeilwelle (nicht SAE)

Type d'arbre

Version M

1 = à clavette (SAE CC)

2 = à clavette (no SAE)

3 = à cannelures (SAE C)

4 = à cannelures (SAE CC)

T = à cannelures (SAE J718c)

Version P

3 = à cannelures (non SAE)

Direction of rotation

R = Clockwise

L = Counter-clockwise

Drehrichtung

R = Rechtslauf

L = Linkslauf

Sens de rotation

R = à droite

L = à gauche

Porting combination

00 = standard

Lage der Anschlüsse

0 = standard

Combinaison des orifices

00 = standard

Design letter

Ausführungsbuchstabe

Conception

Seal class

1 = S1 - BUNA N

4 = S4 - EPDM

5 = S5 - VITON

Dichtungsklasse

1 = S1 - BUNA N

4 = S4 - EPDM

5 = S5 - VITON

Classe de joint

1 = S1 - BUNA N

4 = S4 - EPDM

5 = S5 - VITON

Modifications

Modifikationen

Modifications

Designazione

Clave de designación

Sigla :

Serie M = Mobile 1 guarnizione albero
Serie P = Mobile 2 guarnizioni albero

Una lettera può essere aggiunta per specificare parti speciali nella serie

Tipo di cartuccia P1

(Cilindrata) (ml/giro)

042 = 132,3
045 = 142,4
050 = 158,5
052 = 164,8

Tipo di cartuccia P2

(Cilindrata) (ml/giro)

B03 = 10,8
B05 = 17,2
B06 = 21,3
B08 = 26,4
B10 = 34,1
B12 = 37,1
B14 = 46,0

Tipo di albero

Versione M

1 = a chiavetta (SAE CC)
2 = a chiavetta (no SAE)
3 = scanalato (SAE C)
4 = scanalato (SAE CC)
T = scanalato (SAE J718c)

Versione P

3 = scanalato

Senso di rotazione

R =orario
L = Antiorario

Orientamento delle bocche

00 = standard

Disegno

Tipo di guarnizioni

1 = S1 - BUNA N
4 = S4 - EPDM
5 = S5 - VITON

Modifiche

Referencia modelo :

Serie M = Movil 1 reten eje
Serie P = Movil 2 retenes eje

Una letra puede ser añadida para especificar piezas especiales en la serie

Aro volumetrico para P1

(Cilindrada) (ml/rev)

062 = 196,7
066 = 213,3
072 = 227,1

Aro volumetrico para P2

(Cilindrada) (ml/rev)

B17 = 58,3
B20 = 63,8
B22 = 70,3
B25 = 79,3
B28 = 88,8
B31 = 100,0

Tipo de eje

Version M

1 = chaveteado (SAE CC)
2 = chaveteado (no SAE)
3 = estriado (SAE C)
4 = estriado (SAE CC)
T = estriado (SAE J718c)

Version P

3 = estriado (no SAE)

Sentido de giro

R = Derecha
L = Izquierda

Posición de bocas

00 = estándar

Letra de diseño

Clase de juntas

1 = S1 - BUNA N
4 = S4 - EPDM
5 = S5 - VITON

Modificaciones

T6EC* - **066** - **B22** - **1** **R** **00** - **C** **1** - ..